

# Parallel-Trittstufe / Marchepied latéral

Elektrische Trittstufe für Elektro-Fahrzeuge VERSA SL C 1000

*Marchepied électrique pour véhicules électriques VERSA SL C 1000*



Die VERSA SLC 1000 ist eine leichte, sehr kompakte ausschwenkbare Trittstufe, die speziell für Elektro-Fahrzeuge entwickelt wurde.

Dank der sehr kompakten Bauweise passt sie in den kleinen Raum, der unter dem Fahrzeug zur Verfügung steht. Das Gewicht von nur 12 kg ist perfekt für die Elektrofahrzeuge.

Die VERSA SLC 1000 ist aus einer Kombination von Stahl und Aluminium gefertigt. Die Trittstufe wird unter der mittleren Schiebetür montiert. Mit einer Entfaltungszeit von nur 1,5 Sekunden hält die VERSA SLC 1000 Stufe mit schnellen Aktivitäten und regelmäßigem Gebrauch mit. Die geprüfte Lebensdauer der Stufe beträgt 250'000 Zyklen. Dies gewährleistet die Langlebigkeit und Zuverlässigkeit, von der wir wissen, dass Sie sie brauchen.

*Le VERSA SLC 1000 est un marchepied pivotant léger et très compact. VERSA SLC 1000 est un marchepied pivotant léger et très compact, conçu spécialement pour véhicules électriques.*

*Grâce à sa conception très compacte, il s'adapte au peu d'espace disponible sous le véhicule. Le poids de seulement 12 kg est parfait pour les véhicules électriques.*

Le VERSA SLC 1000 est fabriqué à partir d'une combinaison d'acier et d'aluminium. Le marchepied est monté sous la porte coulissante du milieu. Avec un temps de déploiement de seulement 1,5 seconde, le marchepied VERSA SLC 1000 est adapté aux activités rapides et à une utilisation régulière. Le cycle de vie testé de la marche est de 250'000 cycles. Cela garantit la durabilité et la fiabilité dont nous savons que vous avez besoin.

Wir beraten Sie gerne unter 062 889 70 00 - *Nous vous conseillons volontiers au 062 889 70 00*



*mit Sicherheit clever!*



BUSCOM AG · Feldstrasse 2 · 5506 Mägenwil  
www.buscom.ch · info@buscom.ch · 062 889 70 00  
Bildabweichungen sind möglich, Änderungen vorbehalten  
Les images peuvent varier, sous réserve de modifications

02.2025

## Technische Spezifikationen / Spécifications techniques

Produktbeschreibung	Elektrische Trittstufe zur externen Montage unter dem Fahrzeugboden
Installation	Äusserlich unter dem Fahrzeugboden der Schiebetüre
Masse	Stufentiefe 170 mm, Stufenbreite 1000 mm
Gewicht	12 kg
Belastung	Maximale Belastung 150 kg
Materialien	Rahmen: Stahlblech, Hochtemperatur-Zinkkorrosion geschützt Trittstufe: Aluminiumprofil und ABS-Eckabdeckungen
Lebenszyklus	Getesteter Lebenszyklus der Trittstufe ist 250'000 Zyklen
Elektrische Verbindung	Wasserdichter 4-poliger Stecker (IP65)
Motor	Elektromotor 12 V 100 W
Sicherheitsfunktionen	Motorsteuerung über Elektronik
Zykluszeit	zum Öffnen oder Schliessen der Stufe ca. 1.5 Sekunden
Gesetzgebung	Das Produkt erfüllt 98/37 EG-Maschinenrichtlinie, Rutschhemmung R13 entsprechend DIN 51130

<i>Description du produit</i>	<i>Marchepied électrique pour le montage en dessous du plancher</i>
<i>Installation</i>	<i>à l'extérieur en dessous de la porte coulissante</i>
<i>Mesures</i>	<i>Profondeur 170 mm, largeur 1000 mm</i>
<i>Poids</i>	<i>12 kg</i>
<i>Capacité de charge</i>	<i>150 kg au maximum</i>
<i>Matériaux</i>	<i>Cadre: Acier, zingué au feu</i> <i>Marche: Profil en aluminium anodisé avec bordures en ABS</i>
<i>Cycle de vie testé</i>	<i>250'000 cycles</i>
<i>Connexion électrique</i>	<i>Prise 4 poles imperméable (IP65)</i>
<i>Moteur</i>	<i>Moteur électrique 12 V 100 W, interrompu par commande ECU</i>
<i>Temps pour 1 cycle</i>	<i>Pour ouvrir et fermer env. 1.5 secondes</i>
<i>Législation</i>	<i>Correspond aux normes 98/37 EG pour machines, antidérapant selon R13 et DIN 51130</i>

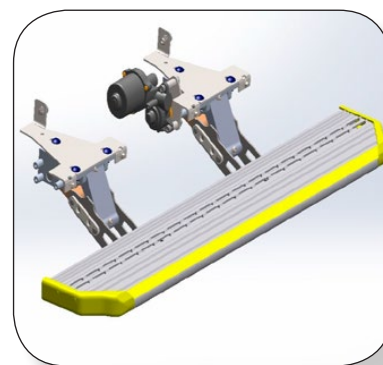
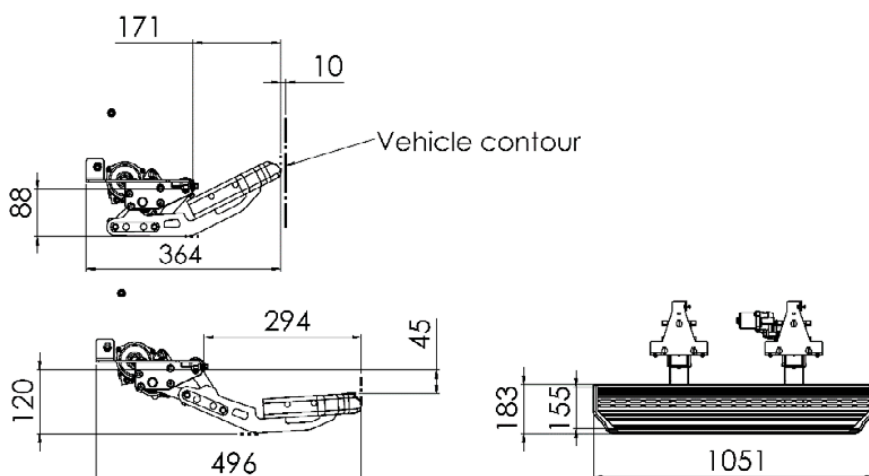

**Wir beraten Sie gerne unter 062 889 70 00**  
**Nous vous conseillons volontiers au 062 889 70 00**



mit Sicherheit  
clever!



BUSCOM AG · Feldstrasse 2 · 5506 Mägenwil  
www.buscom.ch · info@buscom.ch · 062 889 70 00  
Bildabweichungen sind möglich, Änderungen vorbehalten  
Les images peuvent varier, sous réserve de modifications